

> EL FAR

6) Un enemic del poble

Ferran Aïsa

A Catalunya a les primeres dècades del segle XX, hi havia una potent organització anarcosindicalista i un important moviment cultural anarquista. L'ètica llibertària es nodria del pensament de Bakunin, Kropotkin, Proudhon, Reclus, Guyau, Tolstoi, Gorky, Ibsen... El noruec Henric Ibsen realitzà un cant a l'individualisme i a l'ètica per damunt del gregarisme i a la corrupció amb obres com *Un enemic del poble*. Joan Salvat-Papasseit serà un dels principals abanderats de les avantguardes catalanes i a través de les seves publicacions, "*Fulla de subversió espiritual*" *Un Enemic del Poble*, *Arc Voltaic* i *Proa*, donarà a conèixer les teories futuristes de F. T. Marinetti, els corrents vibracionistes de Joaquim Torres García i Rafael P. Barradas i les tendències plasticistes de Van Doesburg.

Un enemic del Poble, títol extret de l'obra d'Ibsen, es presenta per primera vegada el març de 1917 com la tercera "Era del Crim". En el primer número, Salvat-Papasseit fa cinc cèntims d'un dels seus herois literaris, Aleix Maximovich Pleschkof (Màxim Gorki), del que manifesta que és el més gran escriptor de la Rússia actual, "...el que equival a dir el més gran escriptor contemporani".

Un enemic del poble durarà fins el maig de 1919, Salvat, aleshores, ja no la inclourà dins l'"Era del Crim", sinó "En la desunió-Sagrada." Salvat-Papasseit també escriu, a *Un enemic del Poble*, la sèrie *Mots-propis*, aforismes de caire nietzscheïa: "Féu coses o calleu. No sigueu el femer que destorba al vianant". El poeta barceloní extreu el seu pensament de Nietzsche, Stirner, Ibsen, Maeterlink, Costa, Ruskin i Gorki. Altres revistes que també s'apassionen amb l'esperit avantgardista són *La Columna de Foc* i la revista *Troços*, transmutada posteriorment amb el nom de *Trossos*. Tot plegat farà que altres artistes s'integren al "moviment avantgardista català". La primera d'elles *La Columna de Foc*, publicada a Reus i dirigida per Salvador Torrell i Eulàlia, on col·labora també Joan Salvat-Papasseit, publicant, entre altres coses, el poema avantgardista "Drama en el port".

El 1918 apareix *Mar Vella*, dirigida per Tomàs Garcés i finançada per botiguers de la Barceloneta, en els seus quatre números trobem novament la col·laboració de Salvat-Papasseit. L'altra revista, *Troços*, seguint el seu model parisienc, *Nouvelle Revue Française*, presenta textos d'avantguarda dels joves literats catalans. Sota la direcció de Josep Maria Junoy, hi escriuen Carles Sindreu, J. V. Foix, Vicenç Solé de Sojo, Sebastià Sánchez-Juan, Joan Pérez Jorba, Josep Togores... En la portada del primer número hi diu "Vive la France". La frase és una presa de consciència vers els corrents literaris i artístics que es couen a París.

Dinamita de cervell

PUBLIQUEM ELS TRES TREBALLS GUANYADORS

Primera edició del Premi Literari Pablo Díez

I Premi Literari Pablo Díez

En record de Pablo Díez Cuesta, conductor d'autobús de TMB (Transportos Metropolitanos de Barcelona) que es va suïcidar en ser acomiadat per l'empresa després de ser acusat sense proves de quedar-se amb l'import d'un bitllet (1,10 €), la Plataforma Pablo Díez va acordar convocar un premi literari que dugués el seu nom i que es lliuraria tots els anys a la fi de marg, coincidint amb l'aniversari de la seva mort. En l'edició de 2007 es van establir tres premis (dotat cadascun d'ells amb diploma i 400 euros) per a treballs en prosa sobre els temes següents: cas Pablo Díez i assetjament laboral o abús de poder. Un dels premis estava destinat a treballadors de TMB. Al

concurs es van presentar 74 treballs procedents de tot l'Estat espanyol, Itàlia, Argentina, Colòmbia, Cuba i Mèxic. Els autors premiats van ser: Javier Díez Carmona, resident a Bilbao, autor de "La lluentor d'un euro", sobre el cas Pablo Díez; José María Paños Pascual, resident a Barcelona, autor d'"Ultimatum", sobre assetjament laboral; i el treballador de TMB Jordi Aguado Castillo, resident a Barcelona, autor d'"Abismes i esquerdes", sobre el cas Pablo Díez. El jurat va estar integrat per Josep Maria Loperena Jené, Antonio Beneyto Senabre, Jorge Larena Castejón i Carmen de Celis Ullán, actuant com secretària Evelia Díez Cuesta. Per a aquest número del "Catalunya", les traduccions literàries han anat a càrrec de la filòloga Núria Rimbau.

TEMA CAS PABLO DÍEZ

La lluentor d'un euro

Javier Díez Carmona;
traducció: Núria Rimbau

Cara.

Es van estudiar sense paraules. D'una banda, el rictus angoixat del poderós executiu, ferm i enrederat en la seva butaca de cuir, el vestit impol·lut, l'ànima apergaminada. De l'altra, un tènue resplendor de plata i or, anell que emmarcava un nombre tan simple com sinistre: un. Va sostenir l'euro en el seu palmell viscoso de suor freda, palpant la pretesa grandesa d'aquell tros de metall, estrany i minúscul vehicle per on, feia tan poc, transitava ràbia, angoixa i mort. En algun lloc va sonar un rellotge, es va penjar un telèfon, una porta va cruixir al tancar-se. La moneda es va escórrer distreta entre els seus dits, com distretes van rodar les llàgrimes per les seves galtes, llaurant un solc massa càlid abans de precipitar-se des del mentó afaitat amb cura fins al buit de la taula. A la seva esquena, les esclatxes de les persianes s'apagaven a poc a poc, tenyint l'estada d'un resplendor sagnonós, ranera exànim de la tarda que llanguia més enllà del bosc dens d'edificis.

La plaça Catalunya presentava l'aspecte vital i anònim de cada nit,

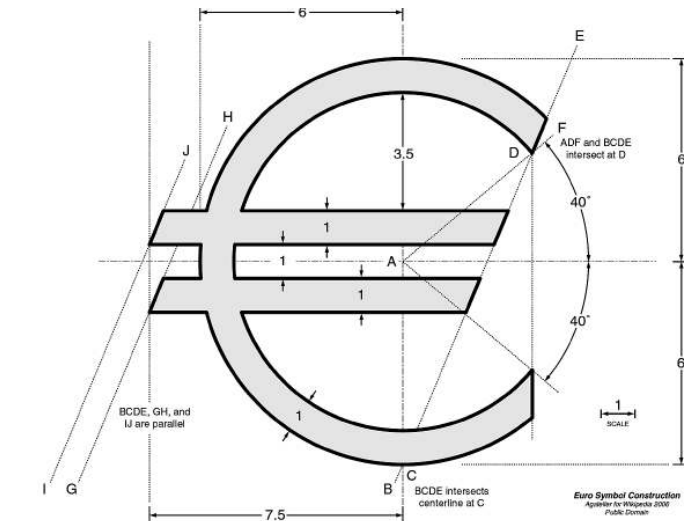

de cada dia. Indiferents a l'hivern o a l'estiu, sense importar-los la llum o les tenebres, incomputables turistes rossos i adinerats, fugitius emigrats de rostre fosc, treballadores que solcaven veloces la calçada camí del treball o la llar abandonada, joves i litrones pastaven l'essència d'una ciutat accelerada,

urbs vibrant que no mira cap a enere, que paladeja amb ànsia el present, fragment escindit del futur. Perduts cadascú en els seus plaers i negocis, atabalats per penúries o excitats per imaginades perspectives, ningú va notar que l'aire es tornava més pesat, ningú va comprendre el canvi infinitesi-

mal en el gest de les fulles, en el vol trist dels coloms. Tan sols algun nen, alguna petita revestida d'innocència, va ser capaç d'intuir les gotes de rosada que, en una càlida nit estival, esquitxaven els fars dels autobusos.

L'home del vestit caminava atent al llistri de les seves sabates, pen-

TEMA CAS PABLO DÍEZ ESCRIT PER UN TREBALLADOR DE TMB

Abismes i esquerdes

Autor: **Jordi Aguado Castillo;**
traducció de **Núria Rimbau**

Juan Villanueva va comprendre que tot havia acabat en l'instant que Alejandro Valcárcel, advocat de l'empresa, va acabar de llegir la carta d'acomiadament i li assenyallava, amb dit vacil·lant, on havia de signar. Ja era tard per perquès. Estava tot decidit.

Com podia sospitar que aquest anar i venir d'una hora a l'altra del llit, que aquesta paràbola que es perllongava des de l'ocàs fins a l'alba, interludi del qual era un cau que havia fabricat davant l'assalt de pensaments retorçats i bombardejos de preguntes aporçants, eren preludis de la realitat?

Qui hagués imaginat que aquest expedient disciplinari podia acabar així? Tractava de posar envans al succés, de sostenir-lo en el seu cap per a poder realçar els detalls; però hi havia una llacuna en la pel·lícula, un tros de clixé protegit? «Tenia ganes de orinar, i amb les portes del meu autobús obertes i passatgers a l'interior, vaig baixar els graons i em vaig ficar al lavabo?». Mentrestant, un tros de paper sense cap valor que penjava de la màquina expenedora de bitllets va caure sota els efectes d'unes mans tedioses; molesta per l'espera i suposant-li preu, pagat el desfavor, la passatgera es va recollir com abstracta en un seient del fons. Després, uns inspectors van batzegar el seu ensopiment i li van sol·licitar el bitllet, i la pel·lícula va quedar amb final obert.

Dos mesos després del succés, en aquell mateix despax, es van reunir unes persones per a desgranar el succés i van enfrontar ambdues versions en el ring de les opinions. Però la raó, al veure que les opinions pujaven a l'autobús en el moment dels fets i com un acte de fe creien una de les versions, va pujar al quadrilàter i, amb la seva seductora perspectiva, amb el seu do d'equitat, el va recórrer sostenint amb gràcia un cartell d'advertiment, però ningú el va mirar. De cop i volta va sentir un cop sec, inesperat, que la va abatre contra la tarima. Sota els efectes d'aquest terrible xoc, la van estendre sobre un paper; tot just movia els llavis. Un accident? «Va pensar?», res que no pogués restablir el judici. Però el capdavanter no va esperar que es restituís la raó i sense aquesta, va posar un nombre d'expedient, va emplenar un informe més o menys suspès en una náusea, la va cosir al paper amb la seva signatura i la va deixar a la safata d'acomiadaments.

Juan Villanueva va tornar sobtadament del que semblava un desmai i

eren l'adequat passaport per a aterrar en un submòn ocult després de les múltiples capes de maquillatge que engalanen la ciutat. Però, abotargat per un dolor i una culpabilitat que no reconeixia, enecat per una densa cortina salobre, tot just distingia el moviment ziga-zaga dels seus passos sobre la vorera. Hi va haver una remor, un soroll mecànic, i un autobús va decantar a la cantonada.

Per un moment va clavar en l'home el desdeny dels seus focus endolats. Acariciant nerviós la moneda que seguia adherida als seus dits, va enfrontar amb por el feix de llum. «Vaig fer el que havia de fer —murmurava des del fons del seu pit—, Vaig complir la normativa. Vaig fer el que havia de fer.» El vehicle va tancar les portes amb un sospir cansat i, acomodats els últims viatgers, va reprendre la marxa, retornant ombra i calma al perdut carreró.

Llavors el van agafar

No va saber quants eren. Va intuir els cossos, els braços suats que el van envoltar amb malaptesa, l'olor d'alcohol barat i femta rànica, el cop al cap. Va caure de cara, copejant el front contra l'asfalt, el pes dels atacants a la seva esquena. Van estripar la seva jaqueta d'elegant executiu, li van robar la cartera, el daurat clauer del Mercedes, el Camel mentolat. Rendit a la colpejada, esperava, sense oposar resistència, que els lladres acabessin i fugissin, que cessessin les punyades per a tornar a la rutina de la solitud, quan una fulla escantellada es va recolzar al seu coll, va perforar la pell i una filera de dents rosegades va regar la seva bava de borratxo sobre el rostre desencaixat. «Què duus a la mà? Dona-me'l. Dona-me'l o et punxo.»

No va reaccionar. Paraltitzat pel terror, pel corrent gelat que, nascut dels seus genitals, bategava dolorós en el seu cervell, fins als pulmons, es negaven a respondre. El captaire va pressionar amb més força. El tall del ganivet va esquinçar la carn. La sang, càlida i espessa, va degotar a poc a poc fins a terra. Va Voler cridar. Va Voler plorar. Va Voler explicar, pregar per la seva vida, però no va poder. Estava rígida, immòbil com les gàrgoles gastades que miraven amb indiferència.

Però allò va ser tot. L'agressor va retirar el ganivet, es va encongir de muscles i va emetre un estrany so gutural, una mica semblant a un riure esquizofrènic, mentre el seu company recriminava amb desgana: «Deixa'l. No veus que no és res més que un putxo euro? No deus pas matar-lo per un euro? No es pot ser tan miserable.»

Es van difuminar en les tenebres lúgubres que lliscaven de les teulades. Dues, tres siluetes desfarjades anònims presoners del cavall i el vi barat evaporats entre ombres mentre, al costat de la seva alterada respiració, la moneda brillava silenciosa, inanimat mirall d'algun lloc desconegut.

dent de minúcies regades en un terra sempre brut, esquivant a l'últim moment els vianants que l'observaven sorpresos. Tornar a la realitat, atalaiar l'entorn viu per on transitava seria enfrontar el vagar plorós del transport col·lectiu, comprendre el menyspreu de xofers i revisors, veure's perseguit per evocacions espontànies, pel rostre atònit, incrèdul del Pablo. Va baixar al metro, va buscar l'anonimat dels túnels, dels passadissos estrets, de l'olorosa multitud amuntegada a les andanes. Impossible. Una aroma desagradable, essència de rebot repetit, sobrevivia sobre viatgers i rails. El rugit del tren a l'abordar l'estació, l'udol amplificat en la gruta artificial, va acabar per expulsar-lo, llançar-lo a l'infern del carrer, al gemegar dels motors, al xiuxueig amenaçador de la brisa te-nyida de gasoil.

Va fugir al barri gòtic, lluny d'asfalt i carreteres, als altius laberints medievals on motxillers i milionaris es meravellen de la sòbria elegància de la catedral, terreny vedat a l'imperi del tràfic. Va recobrar una mica de tranquil·litat passejant de la plaça Reial a Escudellers, d'Avinyó a Regomir. Les mans enfonsades en la profunditat de les butxaques, la ment abandonada a l'infinid del record, bussejava per carrerons cada vegada més estretes, buscant el no-res per a respirar. Al fons, clandestina, una taverna oblidada atreia els clients amb la llum precària del seu vell fanal. L'aroma del cafè el va acariciar amb inanimada sensualitat. Va entrar, vagament reconfortat per un llunyà sentiment familiar, olors conegudes, sabors, sensacions. Es repenjà satisfet a la

“Va intuir els cossos, els braços suats que el van envoltar amb malaptesa, l'olor d'alcohol barat i femta rànica, el cop al cap”.

barra enganxosa i va percebre un llunyà ronc nascut d'allò més profund del seu estómac, i a la seva oïda van arribar retalls de converses murmurades a les taules. «Es increíble. El va acomiadar per un euro! Un euro! I es va suïcidar. Com algú pot ser tan cruel?» El plaer, la pau i l'assossec van desaparèixer. Va tancar els ulls i, a l'obrir-los, microscòpiques gotetes van esquitjar en totes direccions. Descoratjat, sense lloc on ocultar-se, va abandonar el local.

Els llums més dispersos a cada pas vacil·lant, els murs encrostosats, les llambordes quartejades per la desídia i els camions d'escombraries dibuixaven, al transcórrer els minuts, un quadre diferent, una pintura allunyada dels paisatges sempre verds i grocs que acostumava travessar amb el seu Mercedes. D'haver mirat entorn de la seva buidor, d'haver alçat el cap que jugava a l'estruç amb el passat, tal vegada hagués comprès a temps que el seu vestit de disseny i les seves sabates impecables no

Catalunya. Juliol-Agost de 2007

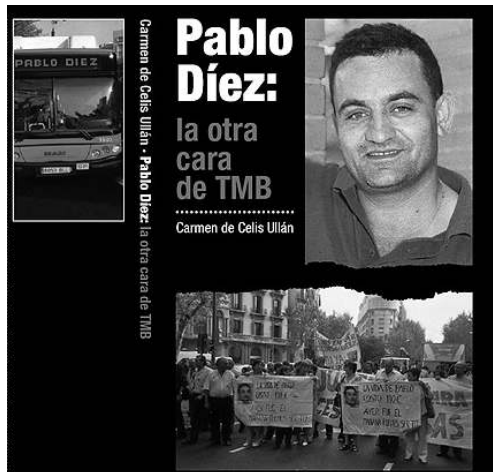

va sentir confusió, com si l'haguessin assegut a la cadira després de fer-lo rodar; li tremolaven les cames com a un titella mal governat. Alejandro Valcárcel el va estar observant una mica inquiet i, abans que es tornessin a repetir escenes lamentables, el va convidar a sortir del seu despax. El conductor va miarar als costats,

Juan Villanueva va insistir que no havia fet res, que la dona que el va acusar de donar-li el bitllet fals devia sentir-se acorralada, que els inspectors li devien haver proporcionat una clau i ella va obrir aquesta farsa. Però la resposta va ser un silenci perllongat.

Com a últim intent va estrènyer les

“Una caravana de cotxes vançava amb parsimònia mentre les botzines lluitaven, fent forats en l'aire, per a obri-se pas”.

inconscientment: des de la cara de l'advocat fins a la porta. El seu camp de visió va ensopegar amb una finestra oberta que donava a altre despax; algú parava esment amb un dels seus ulls i ambdues orelles mentre encorbava les varettes de la persiana amb el front. No li va donar importància; pots ser aquesta visió va agafar una dreuera fins al record. Va intentar aixecar-se de la cadira, però no va poder; va sentir com un abisme examinava el seu cos amb les seves mans etèries, com perdia l'equilibri en el respallier. L'advocat es va acostar a la finestra intentant esquivar la situació: una pudor putrefacte que envaïa novament el seu despax (esperant sentir darrere seu, com es tancava la porta i desapareixia l'olor).

Estava plovent i les gotes s'aferraven al vidre com fent un intent desesperat d'eludir la seva destinació. Una caravana de cotxes avançava amb parsimònia mentre les botzines lluitaven, fent forats en l'aire, per a obrir-se pas.

parpelles implorant despertar-se, però a l'obrir els ulls seguia allí, donant cops amb el taló de les sabates a terra. I ara què? Es va repetir la pregunta tantes vegades que l'última, sense voler, va sortir dels seus llavis com una queixa. Alejandro Valcárcel es va acostar a la seva taula i, apuntant amb el dit cap a un paper, li va indicar que hi havia la possibilitat de reingressar al cap de sis mesos, però havia d'acceptar el furt i... Un cop d'ira, un cop de mà va deixar el paper rebregat a terra. Amenaçant amb avisar els de seguretat, va fer posat de despenjar l'auricular, però es va limitar a reparar frenèticament sobre la seva base, i dues gotes de suor freda van caure a la taula. No podia marcar, tret que els nombres es repetissin de tres en tres. En aquest instant va comprendre que a ell també l'havien posat a córrer en plena foscor. Juan Villanueva no ho va veure; estava afiligit, mirava a terra i intentava contenir

continua a la pàgina 24 >

> CONTRAINFORMACIÓ



Periòdic 'Diagonal': un punt de vista diferent

Col·lectiu Catalunya

Després de mes de dos anys de projecte el periòdic Diagonal es va, a poc a poc, assentant. Més de 3700 subscriptors, difusió en tot l'estat espanyol, nous punts de venda a Europa (Tolosa, París, Berlín i aviat a Londres) i un volum de vendes total de gairebé 6000 exemplars cada 15 dies. Encara queda molt per millorar però des de l'autonomia i la independència de partits i empreses es va crear una eina útil per a persones i moviments socials. <http://www.diagonalperiodico.net/> <<http://www.youtube.com/watch?v=h12Jp7M36Gc>>

'El Ecologista': número extra sobre sostenibilitat a l'Estat espanyol

Col·lectiu Catalunya



"El Ecologista", revista de la confederació Ecologistas en Acción, a Catalunya Ecologistes en Acción, ha editat aquesta primavera un número extra de la seva revista, dedicat en exclusiva a la sostenibilitat en l'Estat espanyol: aigua, sòl, residus, atmosfera, salut, desertificació, biodiversitat,...

Aquest número especial de la revista pretén avaluar si el model de producció i consum de l'Estat espanyol és sostenible, tenint en compte les tres dimensions de la sostenibilitat: econòmica, social i ambiental, tot i que posen especial èmfasi en la dimensió ambiental.

La conclusió principal del treball és la insostenibilitat del model de producció i consum existent a l'Estat espanyol, al mateix temps que es destaquen els principals punts crítics sobre els que cal actuar des d'una perspectiva ecologista.

Ràdio Klara fa vint-i-cinc anys

Amb motiu dels 25 anys de funcionament de Ràdio Klara, la ràdio lliure i llibertària de València, han penjat en la seva web un reportatge multimèdia sobre aquests 25 anys d'activisme: <http://www.radioklara.org/25anyosderadiolibre.swf>

> ve de la pàgina 23

les seves cames, però el que més el turmentava era que, en certa manera, se sentia unit a aquesta carta: pell contra pell.

Quan va poder incorporar-se de la cadira es va dirigir cap a la porta i, prement el pom amb força i mirant-lo a la cara, li va llançar una última pregunta: «Com es pot enganyar un mateix?». Aquesta pregunta va arribar fins a l'infinit, va rebotar pel despatx. Per un moment semblava que s'hagués colat per sota de la porta o en el despatx contigu; només buscava als amos del fuet, possiblement els va picar tots abans de caure sobre Alejandro Valcárcel, que, encara que en un primer moment va intentar esquivar-la ?tal com li havien ensenyat?., per fi se'n va lliurar.

Va sortir de l'edifici com una bala perduda. Havia de seguir caminant. No podia parar, parar era sinònim de pensar i li agafaven arcaides només d'ensumar els seus pensaments. Va lluitar per lliurar-se de les cadenes a cops de silenci, per trobar la ment buida d'ahir, encara que tenia la impressió que ahir era un passat remot i que la carta que tenia en la butxaca dels pantalons duia anys amb ell. Va intentar buscar el rumb entre els carrers com un captaire famolenc, però el timó havia desaparegut de la vista. Llavors, corrent, desesperat, va sortir a la recerca del matí, de l'interruptor d'aquesta llum que s'extingia; desitjava deixar enrere la nit que avançava per les teulades i la por que seguia aquí, panteixant. Però, extasiat, va haver de recolzar-se en un banc a descansar.

Era una avinguda ampla, il·luminada, amb arbres nous i tanques a mitjan altura que miraven cap al mar, a la deriva. I va recordar-se del dia que els seus llavis es van humitejar amb altres llavis, de l'aroma d'una sargantana viscosa que es ficava a la seva boca com si anés el seu cau. Amb els peïcos d'un toll llardós del parc, meridià de les seves vides, i amb les seves familiars i amics, van compartir entre riuers que havia arribat la fi de nits fredes en bancs públics, la notícia del seu pròxim enllaç, la unió inequívoca de les seves destinacions. Després li va



Foto: Mireia Boronada

sobrevenir el plor entretallat del seu fill, la seva mirada extraviada en la sala de parts que es va fixar com un imant en el seu rostre descompost per les llàgrimes i els somriures.

Aquest lapse de felicitat es va veure interromput bruscament per una respiració entretallada i per aquests pensaments que ara s'apilaven violentament; no acabat un començava l'altre, despullant al raiocini del seu lloc. Ja n'hi ha prou! Ja n'hi ha prou!, es va repetir fins a la sacietat, però no havia ningú més en el seu cap. I sentint-se acorralat, va avançar per l'avinguda i va anar saltant d'ombra en ombra. Més tard, aquesta febre el va anar arrossegant fins al deliri i allí va prendre una determinació: una dreuera cap a la tranquil·litat.

Alejandro Valcárcel va sortir hores més tard del seu despatx. Va dir que se n'anava a casa. Ningú li va preguntar. No tenia amics, en aquestes alçades la hipocresia és el teu únic aliat. Va entrar a l'ascensor i va sentir alleugeriment. Va tenir necessitat de prémer tots els botons, de suspendre el temps i retrocedir per ell; va prendre consciència del que havia fet.

Va baixar les escales del metro, i a l'andana, pensatiu, es va quedar mirant les vies. No era la primera vegada que llegia aquesta carta, que exercia de maniqui en aquest aparador d'horror, que observava aquests mateixos ulls inquietos que miraven cap a dins, com si els aguaités un perill sota les seves

robes, però sí la primera vegada que no va tenir temps de prendre distàncies. Va sentir que un cruixit sec en el cap i va esmoreir el cop amb una ganyota, però l'esquerda era profunda i havia arribat al subconscient. Va sentir que s'enfonçava per aquesta escaleta oberta, que les seves mans furgaven la foscor i no trobaven claredat a la qual aferrar-se, i va pensar en els molts captius que havia fet, en el gir que havia produït en les seves vides. Finalment, va notar com les mans d'aquests homes l'aixecaven de terra; va sentir alleugeriment, potser podria dormir tranquil, sense els maleïts malsons. Tot té un límit i una fi, i ell havia caigut també dintre d'un temps suspès.

Es va passar la parada però no li va importar; la destinació era efímera. Pujava per les escales mecàniques quan va veure Juan Villanueva que creuava el carrer, sense importar-li les botzines, les ràfegues de llum, els advertiments. Van creuar les seves mirades, però no es van veure. Havien oblidat qui eren, què feien allí, que es coneixien; només una obsessió, un furtiu que esperava ansiós l'esquerda, havia sortit de la presó del subconscient i ara els dirigiria.

Van entrar en un parc i després mateix van tancar les portes del món, a poc a poc, sense fer soroll. I quan la nit es va fer coartada, van envoltar amb una corda una branca gairebé del mateix arbre i li van donar caràcter de presagi.

Just en el sublim acte, Juan Villa-

nueva va escoltar el so estrident del seu telèfon mòbil ?beneïda tecnologia? Era una trucada que sortia del despatx contigu, que va botar el mur de les incoherències, que li absolia del furt i culpava de la barbàrie a un error informàtic. Va saber que no era veritat, però no li va importar; era un ocell adormit a la seva boca. La justificació era prou per a aixecar el vel a la penombra i llençar la soga a les cendres.

Va sortir fugint del parc, d'aquell paradigma. L'alegria va transformar la nebulosa en què s'havia convertit el món en un terrós de sucre dissolt en la llengua; era altre, era ell mateix. Però a l'arribar a la porta, quan per fi obria els ulls, va veure una silueta que oscil·lava al costat d'un fanal del parc, en la penombra. S'hi va acostar com si no volgués acostar-s'hi, com si la felicitat no permetés de nou infiltracions, cada pas era un monticle més alt que el duia altra vegada a la foscor. Va caure de genolls enfront d'ella ?una espècie d'adoració maleïda?, va mirar al cel, va veure que la lluna avançava de pressa com intentant ocultar-se darrere un núvol, i va plorar davant l'absurd. Alejandro Valcárcel penjava d'un arbre, inert; mai havia baixat d'aquí, i així tampoc es podia viure. Per a ell no hi va haver cap trucada. Com podia pensar que l'elit que uneix els seus súbdits era humà. Jocs de la destinació, errors que es paguen encara que siguin humanes les seves víctimes.

TEMA CAS PABLO DíEZ

Ultimàtum

El Francisco es va aixecar en sentir rugir el despertador. Eren la set del matí. La Rocío dormia al seu costat. Sentia la seva respiració, profunda i compassada. Es va incorporar amb cura per a no despertar-la. Es va calçar les sabatilles i es va posar la bata que estava curosament doblegada en una banqueta del dormitori. Va mirar el cos de la seva dona en la foscor de l'habitació. No era més que un embalum negre tapat amb els llençols i el cobrellit. Però Francisco recor-

dava amb afecte el seu rostre serè i amable, esquitxat ja per les inevitables arrugues del pas dels anys. Ella es resistia a admetre'l, però ningú pot enganyar el temps, ni tan sols les bones persones com la Rocío. Li va llançar un petó amb la mà, en silenci, amb la complicitat de la foscor, i va tancar la porta.

Així començava el ritual de cada

dia laborable de la vida del Francisco. El mateix des de feia vint-i-vuit anys. Va entrar en l'empresa acabat de llicenciar, com aprenent en pràctiques, i ara era cap del departament d'enginyeria.

Va anar al lavabo, va orinar i es va rentar les mans, es va dutxar amb aigua tèbia i es va afeitat. Sense presses perquè tenia la

barba dura i odiava tallar-se i tacar de sang el coll de les camises blanques o blaves que la Rocío li planxava cada nit.

La seva dona va deixar de treballar quan es van casar. Allò era normal en la seva època, peròafortunadament havia canviat. La seva filla i el seu gendre, per exemple, treballaven tots dos i, per a satis-

> CONTRAHISTÒRIA

D'anarquistes 'quotidians'

Joan Zambrana (Juny 2007)

L'anarquisme o l'anarquia son unes d'aquelles paraules de contingut polític i social que tenen diverses lectures en molts de casos clarament oposades en la seva significació.

Així per a uns, el sol mot "anarquia" representa una situació d'anomalia social, de desordre i de caos i per tant de connotacions negatives fora de dubte. En certa manera és aquesta la utilització que els "media" fan habitualment de la paraula, generant moltes de les polèmiques catastrofistes que l'acompanyan. Per exemple, quan hi ha grans destrosses naturals, quan les situacions són ingovernables per podrides es diu moltes vegades que estem davant de l'"anarquia", associant la paraula al pitjor del malsons possibles.

Per a aquells, en canvi, que volen donar a l'anarquisme i a l'anarquia una definició positiva, lligada en els seus orígens a alguns corrents polítics i socials anticapitalistes que van sorgir al llarg del segle XIX, aquesta utilització és com a mínim barroera i deformadora.

Considerem que la definició de l'anarquisme que comporta el "no govern" ens hauria de dur a situacions de felicitat humana i col·lectiva que encara a dia d'avui no hem arribat a percebre com a model social permanent en les nostres vides.

En certa manera, els anarquistes poden ser titllats com "els últims romàntics" perquè reivindiquen simpleza i claredat a on avui hi ha foscor i opacitat per conunar perpetuant la dictadura del diners i de la seva jerarquia simbòlica.

Ara bé, si l'anarquia com a model de relació social no ha estat reeixida encara, sí que podem dir que un cert anarquisme "quotidià" impregna una bona part de les nostres vides.

M'explicare breument abans que algú es pxi de riure. A grans trets, les millors trobades que podem recordar al llarg de la nostra vida són aquelles que hem anat creant amb els nostres amics i amigues. Fent una mirada ràpida de com són aquestes relacions amb els nostres "col·legues", ens adonarem que estan basades en la fraternitat i en l'acceptació d'una base comuna que té com a eix vertebrador la igualtat dels seus membres.

De fet, aquest tipus de relació habitual entre amics ni es discuteix, ni és generadora de grans debats "teòrics".

Vet aquí doncs que una bona part dels terrícoles en les seves relacions humanes més gratificants es comporten com uns "anarquistes quotidians" sense fer-se massa "palles mentals" ni haver de passar cap prova iniciatòria en dogma àcrata.

Si busquem i trobem la millor felicitat amb les relacions de "col·legues", la pregunta que ràpidament ens pot vindre al cap és fàcil, fàcil... Per què no traslladem aquest cabdal de felicitat relacional "amical" a les altres relacions que tenim en la nostra vida i que ens omplen d'angoixa i d'injustícia?.

facció seva, la seva filla tenia millor feina que el taral·lirot del seu gendre.

Després d'esbandir-se la cara, es va untar amb la crema per a l'afaitat que li havien regalat per Nadal, aquest regal que mai faltava, com les corbates, els mitjons o la colònia, es deia per mateix el Francisco, i es va mirar al mirall.

Eren dos quarts de vuit del matí d'un dilluns. El Francisco va veure reflectit el seu rostre en el mirall. Però no era el mateix rostre dels dilluns que ell recordava. A les arrugues de l'edat s'hi havien sumat les arrugues de la preocupació i la por. Els seus ulls reflectien angoixa i pànic.

Des de feia cinc setmanes la seva vida havia canviat per complet, donant un gir inesperat de tres-cents seixanta graus, i per primera vegada va sentir que enfrontar-se a la tragèdia d'un dilluns laborable era un pes que cada vegada costava més de suportar.

I tot pel cabró del Sánchez, del departament de recursos humans. Va ser el dia que el Francisco havia complert cinquanta-tres anys, i tots en la seva secció ho havien celebrat amb entrepans i cava. Fins i tot li havien regalat una bonica cartera de pell.

Però aquell dijous, Sánchez ho va xafar tot. Es va presentar davant ell, amb la seva cara de mosca morta i el somriure d'imbècil enganxat als llavis. Era un novínguit sense escrúpols que s'encarregava de fer la feina bruta del director general de recursos humans.

- He de parlar amb tu ?! i va dir amb aquella veueta aflautada que crispava els nervis.

- Què vols, Sánchez?. Tinc molta feina i la vull deixar llesta per al cap de setmana ?! i va contestar el Francisco, molest per la interrupció.

- No serà per massa temps ?! va contestar el Sánchez.

- No t'entenc, Sánchez. Explica't millor ?! va respondre el Francisco amb la mosca darrere de l'orella.

- Que molt aviat deixaràs de tenir tanta feina. De fet, no tindràs ni treball. Avui he vist la planificació laboral per al pròxim trimestre. El teu nom està marcat amb vermell i ja et tenen substituït, amic Francisco.

- Això no pot ser. Sóc el cap d'enginyeria des de fa deu anys!

- La producció ha caigut i els beneficis també. Els accionistes estan que trinen i volen resultats molt aviat. Tu costes molts diners a l'empresa i als cinquanta-tres ja no es té l'energia d'un jove. Comprèn-ho, les noves formades d'enginyers surten molt preparats de la facultat i amb moltes ganes de treballar. Per un terç del teu sou tenim un cap d'enginyers sense horaris ni exigències.

El Francisco no va dir res. Es va limitar a mirar el somriure burleta del Sánchez. Sabia que aquest mequetrefe la hi tenia jurada des que li va fer empassar el conveni col·lectiu a l'última reunió de la comissió paritària i va haver d'admetre que les hores extres i els plus de productivitat que es negava a

abonar eren legals. Regularitzar les nòmines de tota la plantilla va suposar una despesa enorme per a l'empresa, i no sabia com el Sánchez no se n'havia anat al carrer. Ara, era evident, es venjava d'aquell enfrontament.

- No et preocupis, Francisco. L'empresa et vol i per això et proposarà una prejubilació. T'aconsello que l'acceptis. El tracte és molt bo.

Però Francisco no va acceptar. Va estar hores i hores donant-li voltes a l'assumpte i quan el van cridar des de recursos humans ja tenia una decisió presa. Era un di-

tanta contundència que va deixar atònits a tots els presents.

- Pensi-s'ho bé, Francisco. És una oferta molt bona per part de l'empresa ?! va intervenir l'advocat.

- Fiqui's l'oferta per on li càpiga, senyor lletrat. No he estat treballant tan dur en aquesta empresa perquè em tirin com a un gos als cinquanta-tres anys. Tinc les mateixes ganes i la mateixa energia de sempre i vull seguir treballant. Hi deu haver gent que vol una prejubilació. Jo no.

- Francisco, Francisco, no em provoqui. L'empresa li aprecia i per

setmana rere setmana, fins que finalment llancés la tovallola o convertís la seva vida en un infern.

I en definitiva, quin era el seu crim? Tenir cinquanta-tres anys i un bon sou.

Va pensar en la Rocío, va pensar en el seu desig de canviar de cotxe, va pensar en els viatges que havien planejat i es va dir que allò no era just. Havia donat a l'empresa tot el que tenia: hores extres sense cobrar, caps de setmana treballant, vacances no recuperades. En vint-i-vuit anys ni un sol dia de baixa. I ara li ho pagaven, vaja si li



Foto: Mireia Bordonada

vendres a la tarda. Normalment a les tres ja era a casa, però aquell dia el director general volia veure'l a les quatre. Va telefonar a la Rocío i li va dir que arribaria més tard, que ja anirien a la casa de camp el dissabte al matí. Al despatx del director general eren presents, a més d'ells dos, el Sánchez i un dels advocats de l'empresa. Ni rastre del comitè d'empresa. L'emboscada perfecta, es va dir per a si mateix el Francisco.

- Miri, Francisco; l'empresa últimament no va bé. L'any passat vam perdre més del que esperàvem. Els accionistes ens pressionen i ens veiem obligats a prendre mesures dràstiques. Per desgràcia, els nostres analistes creuen que part del problema resideix en enginyeria i ens han traçat un pla de reconversió.

No renovarem els contractes temporals que vencin en els pròxims mesos i prejubilarem els majors de cinquanta-dos anys. Amb l'estalvi de costos previst, assolirem l'equilibri del pressupost d'aquest any. Vostè no ha de preocupar-se per la seva jubilació. Amb dos anys d'atur es planta als cinquanta-cinc anys, li paguem les cotitzacions fins que en compleixi seixanta i després sol·licita la jubilació anticipada. Què me'n diu, Francisco? Tant de bo jo pogués deixar de treballar als cinquanta-tres com vostè!

- No, va contestar el Francisco amb

això vol una sortida digna per a vostè. No volgués recórrer a altres mesures diguem més dràstiques. No m'agradaria haver de fer públics les múltiples fallades que ha tingut últimament. Vostè ja té certa edat per a treballar amb tanta pressió.

El Francisco es va aixecar amb el rostre congestionat per la ira. Es va acostar fins al director general de recursos humans i li va deixar anar

- Si té proves d'aquestes fallades, acomiadim. En cas contrari, deixi de tocar-me els ous.

Quan va sortir d'aquell despatx va saber que havia deslitzat la guerra contra la seva persona i també el que li esperaria des del dilluns següent: pressions de tot tipus, encàrrecs impossibles, acumulació de tasques, notes que desapareixien, clients que quedaven desatesos, projectes mal traçats i tot per culpa seva. Un pla traçat al mil·límetre per a fer creure als altres que era un incompetent i que cometia fallades reiterades. Un pla que acabaria amb l'acomiadament procedent després de múltiples bregues amb tots els seus superiors. I ell era conscient que això es traduiria en una brutal pressió psicològica; en una ràpida deterioració de la salut, amb nits d'insomni, úlceres, irritabilitat, mal humor, nàusees i depressió; desitjava a mort els caps de setmana i odiava els dilluns al matí. I així dia rere dia,

EN EL CENTENARI DL NAIXEMENT D'HERGÉ

> MÚSICS, MÚSIQUES I
VOLTANTS

Ràbies

Joni

Ràbia 1: L'altre dia, durant un concert, no importa el nom dels artistes, vaig conèixer el pare i la mare de la Núria Pórtulas, va ser reconfortant poder oferir-los el nostre petit, minúscul, suport, després vaig sentir ràbia, ràbia autèntica de la de tota la vida, de la que sento des de que tinc tretze o catorze anys davant de qualsevol injustícia, ràbia intensa.

Ràbia 2: També l'altre dia, però no el mateix, o sigui un altre dia, em va succeir una cosa d'aquelles de les que dirien que fan ràbia, m'explico: dia de concert, de festival millor dit, diversos grups, tots, podríem dir, de diferent categoria, un de "primer" nivell, un de "segona" línia i un de "tercera", ja fa ràbia haver de parlar així, però per desgracia tots m'enteneu, oi? Idioma competitiu en societat competitiva. Bé, al que anàvem, el grup més conegut, el que més ven, el que més cobra, es retarda en les proves de so, el seu retard implica que tot es retardi, però molts compremem que humanament no vindrà de quinze minuts, uns altres el que comprenen és que són el grup de "primera" divisió i que això implica poder fer el que es vulgui, uns tercers també pensen que són el grup de "primera" línia però que el que això implica és que ningú els pugui dir res si es passen de l'hora. A l'hora de l'actuació, aquest mateix artista és el que més apreta per actuar a l'hora estipulada i que es compleixin els horaris, aconseguint finalment que a un dels altres grups el tallessin a mitja actuació. No diré que el problema d'horari el creés l'artista en qüestió, penso que els responsables que tallessin a un grup van ser els organitzadors, però fa ràbia, fa ràbia que hi hagi gent tan poc digna en la seva professió, casualment els que més tenen més volen, ràbia humana.

Ràbia 3: Hi ha una altra ràbia com a mínim, és una ràbia local, és ràbia de Sants. Fa uns dies va ser present a l'aniversari de Can Vies, per aprofitar-ho, Ràbia Positiva; aquest grup ja mític, mig punk mig hardcore, militant de base, implicat en la realitat social i cultural del territori que trepitgen, va enregistrar en àudio i vídeo el concert per publicar un proper treball que reculli els seus quinze anys de trajectòria. És molt difícil aixecar un projecte com el seu, totalment contrari a una societat capitalista, on l'art és quotidianitat i la cultura és lliure, però molt, moltíssim més, difícil és mantenir-lo quinze anys, evolucionant però sense perdre la referència, mirant endavant però sense oblidar els orígens...

Per tot plegat penso que aquestaarrera ràbia és la més necessària, la que vull que m'acompanyi sempre, ja que m'agradaria no tornar a sentir ràbia intensa ni ràbia humana, i que tot el que quedés de la ràbia fos la ràbia positiva, la que pots gaudir per gust i quan et ve de gust.

Boicot a Tintín

Miquel-Dídac Piñero
(llibreria Els Trobadors)



- HERGÉ -

LES AVENTURES DE TINTÍN

Fa cent anys que va néixer Georges Remi, conegut per Hergé, el creador de 'Les aventures de Tintín i Milú'. Aquesta historieta feixista dibuixada va aparèixer per primera vegada el 1929 a un suplement del periòdic ultra 'Le Petit Vingtième', que dirigia Hergé mateix. Durant l'ocupació nazi alemanya de Bèlgica Hergé va començar a treballar per a 'Le Soir', periòdic addicte al règim nazi. Va ser aquí on Tintín i el seu gos Milú es van fer conèixer com a campió antibolxevic de la raça blanca.

En de curs de l'any 1944 les forces aliades van tancar 'Le Soir', durant els anys de postocupació, Hergé fou detingut quatre vegades, acusat de simpatitzar amb el nazisme. Més endavant, va poder reprendre les aventures del seu personatge a la revista 'Tintín', que va durar fins a la seva mort, el 1983. Aquesta el sorprenqué a Brussel·les, per la complicació d'una anèmia crònica, i no li permeté d'acabar la darrera aventura de Tintín, 'Tintín i l'Art-Alfa'. El 1987 la seva vídua va tancar els estudis Hergé i erigi l'Fundació Hergé.

L'any 1977, Carles Callicó Fres-

Copyright Hergé Moulinart



1001bd.com

nada, fill del conegut artista plàstic català exiliat a Brussel·les, va publicar a Bèlgica, ja que en aquell moment era una persona apàtrida, una rèplica contestatària de 'Tintín'. Hergé el va portar al jutjats l'amic Callicó i aquest va haver de pagar una multa considerable, que es va finançar amb la venda de la histo-

rieta de Callicó. Entre les llibreries d'arreu d'Europa que venien aquesta historieta criminalitzada per Hergé hi havia 'Els Trobadors' de l'Escaala.

Posteriorment, a Barcelona va sortir una edició pirata d'aquesta historieta de Callicó, amb una distribució a nivell de llibreries i para-

des de caire llibertari.

Cal recomanar el boicot a tots els actes d'homenatge al feixista Hergé, puix la memòria històrica no es la de fer espectacle dels crims nazis i feixistes, es tracta de protestar davant homenatges o actes específics del feixisme recitlat, com ara Hergé i el seu 'Tintín'.

Publiquen el dossier de textos sobre el decreixement 'Els són els utòpics. Resum de les jornades i altres textos'

Entesa pel Decreixement

El document recull textos sobre el decreixement i inclou el resum dels diferents tallers i activitats que es van realitzar durant les jornades "Desfer el creixement, refer el món" que van tenir lloc a Barcelona del 7 a l'11 de març de 2007. A banda de l'edició en format paper, també el podeu trobar-lo a la secció de textos de la plana web. També el podreu aconseguir en format paper a l'Infoespai (pl. del Sol 19,20 de Barcelona).

El podeu baixar des d'aquí: <http://www.decreixement.net/textos/dossierdecreixement-web.pdf>

tos/dossierdecreixement-web.pdf

Siguem realistes. L'actual sistema econòmic basat en la possessió de cada vegada mes coses sense importar el cost ecològic no té futur. El món té un límit, i els països i la població no poden seguir creixent ignorant aquest fet. El "desenvolupament sostenible" és una bona idea però ignora dues realitats: primer que el 20% de la població mundial consumeix el 80% dels recursos de la terra i segon, que tant aquest 20% com l'altre 80% aspiren a consumir cada dia mes sense marcar-se un objectiu concret, o sigui, créixer

per créixer.

Així doncs, el "desenvolupament sostenible" no és aplicable a aquest 80% de la població que, per principis d'igualtat de drets, demana tenir els nostres mateixos privilegis. Perquè això fos possible necessitariem els recursos de 3 planetes, per tant és impossible. Així que només hi ha una solució per a evitar el col·lapse econòmic, ecològic i social: "decréixer".

Definim, el fet de "decréixer" en usar cada vegada menys productes i que aquests siguin produïts mes prop de nosaltres (en el nos-

tre país), fins arribar a un punt en el que consumim i gastem únicament el que el planeta pot oferir-nos per si mateix.

En aquesta tasca, els que tenim més feina per fer som aquest 20% que gaudim de 4 vegades mes privilegis i energia dels que ens tocarem.

Com decreïxer i en quina quantitat es el que vam debatre, estudiar i concretar en aquestes jornades.

Mireu també: <http://www.decreixement.net>

Edició del llibre 'Contra el olvido y la injusticia' sobre Granados-Delgado

Secretaria de Comunicació

La CGT, a través de la Secretaria de Formació del Comitè Confederal i la Comissió de Memòria Llibertària, ha editat el Resum Històric del Grup Pro Revisió del Procés Granado-Delgado sota el títol "Contra el Olvido y la Injusticia. Resumen Histórico del Grupo Pro Revisión del Proceso Granado - Delgado".

El text comença fent un recorregut del període de la "Transició Política" i l'Amnèsia Històrica que va suposar, per a concloure ressaltant l'enorme deute que la democràcia té pendent encara amb la justícia, amb la rehabilitació de les víctimes del franquisme i la dictadura. Unes d'aquestes víctimes van ser els companys anarquistes Granado i Delgado,

processats i executats il·legalment pel franquisme en 1963 per a donar exemple de repressió brutal contra qualsevol intent de subversió al règim colpista.

El text avança fent un recorregut per la història del grup pro-revisió del procés Granado-Delgado i, per extensió, denunciant el frau i la hipocresia d'un sistema democràtic incapaç de recuperar

amb dignitat la seva memòria històrica. Per a CGT, la justícia, la veritat i el dret a la memòria històrica col·lectiva són innegociables.

Les comandes podeu fer-les a la Secretaria de Formació de CGT, c/ Sagunto 15-1º, 28010 Madrid. Tel. 91 447 05 72. Fax: 91 445 31 32. e-mail: sp-formacion@cgt.es El preu és de 1 euro.

Libres

“Los pies en la tierra”

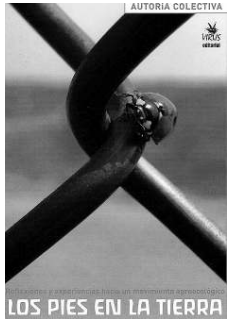

LLIBRE COL·LECTIU
Virus Editorial

Col·lectiu Catalunya

En els últims anys s'ha accelerat el ritme de les transformacions territorials que la globalització capitalista requereix per a la seva penetració per tot el món i en totes les facetes de les societats. Però al mateix temps també creixen i s'estenen postures de rebuig enfront dels efectes nocius que aquestes transformacions impliquen.

El qüestionament d'aquest model territorial, així com el desenvolupament urgent d'alternatives al mateix, a tots els nivells, és un aspecte prioritari en la lluita contra la globalització capitalista, i per això són de gran importància tot tipus de resistències enfront del desenvolupament, entès com creixement econòmic, es converteix en ideologia—, enfront de la destrucció i la mercantilització de les economies locals i dels recursos naturals.

Igualment importants ens semblen els projectes que intenten rearticlar allò local (social, econòmic, cultural...) de forma integrada amb els ecosistemes que els acullen: experiències que, des de l'àmbit local i enfront de l'homogeneïtzació i a la colonització de la cultura urbà-industrial, estan sent

capaces d'articular xarxes socials que segueixen lògiques no capitalistes, i que posen l'economia al servei de les persones i de la vida, i no al revés.

“Dispersar el poder. Los movimientos como poderes antiestatales”

RAÚL ZIBECCHI
Virus Editorial

Col·lectiu Catalunya

Durant deu o dotze dies d'octubre de 2003, els pobladors de l'Alto (Bolívia) -a través de les juntes vei-

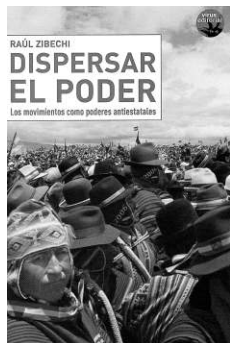

nals o d'altres instàncies- van actuar com a governs barrials suplantant un Estat deslegitimant i absent. Totes les descripcions sobre la insurrecció coincideixen que no va haver-hi organització o direcció, i que les accions van ser dutes endavant directament pels veïns dels barris que van desbordar tot tipus d'institucions i organitzacions, fins a les creades per ells mateixos en períodes anteriors.

El desplegament múltiple de la capacitat de fer dels de baix desarticula allò instituint. Com és que aquesta maquinària social és capaç de desistir, dispersar, al·lo instituir? Quines característiques

intrínseques li confereixen aquestes potències? Una d'elles, la que es rastreja al llarg d'aquest treball, consisteix en la formació de poders no estatals, això és, poders distribuïts—tendencialment— de forma homogènia de llarg a llarg del teixit social, poders polítics no separats de la societat en la qual neixen. Durant les insurreccions veiem com el cos social, les comunitats rurals i urbanes, són elles mateixes poders sense òrgans especialitzats, poders en moviment sense poders-sobre el col·lectiu. Durant els grans moviments es multiplica l'energia social en comunitats, barris, pobles i ciutats; observem com centenars de milers, milions, des de les seves vides quotidianes es tornen capaces d'acions que poc abans semblaven impossibles.

Raúl Zibechi és periodista i escriptor per al setmanari uruguaià “Brecha”, el diari “La Jornada” de Mèxic i la revista italiana “Carta”. Ha publicat “Genealogia de la Revuelta” (Nordan, 2003; Likiniano elkartea, 2005), sobre les lluites argentines de l'última dècada (Premi Premsa Llatina 2003); “La mirada horizontal. Movimientos sociales y emancipación” (Nordan, 1999) i “Los arroyos cuando bajan. Los desafíos del zapatismo” (Nordan, 1995). Col·labora amb l'agrupació Hijos d'Uruguay i amb mitjans de comunicació alternativa de diversos països.

“El fútbol a sol y sombra”

EDUARDO GALEANO
Siglo XXI
Primera edició de butxaca 2006

Pau Juvillà

Primera edició de butxaca del llibre que l'escriptor uruguaià, Eduardo Galeano, publica el 1995. “El fútbol a sol y a sombra” es un elogi d'aquest esport, una reivindicació del futbol com un esport popular, del futbol que es juga als barris, a les escoles, l'esport que és l'esperan-

to, tal i com diu Galeano, que unia als nadius pobres de l'Amèrica del sud amb els peons que havien creuat el mar des de diferents punts del continent europeu, de clubs com Argentinos Junior, que



nasqué amb el nom de Màrtires de Chicago en homenatge als obrers anarquistes assassinats un primer de maig.

M'encanta el futbol, el miro sempre que pugui quin sigui l'equip que jugui, la lliga o la competició, em quedo absort mirant-lo, m'encanta la plasticitat, el ritme, les tàctiques, la força i l'èpica d'aquest esport. Aquest llibre senzillament fa poesia del futbol, dels gols de Pelé, de les jugades de Maradona, de les aturades de Zamora, fa encara més bonic el que ja ho és, l'àrea petita es converteix en un escenari on Galeano descriu retalls, xilenes, gols de cap, fintes impossibles, passades o xuts amb un llenguatge ple de metàfores.

Des del seu Uruguai natal, des del Peñarol de principis de segle, passant pel River Plate de principis de la dècada dels quaranta, el llibre recorre les mines angleses d'on sortí Bobby Chalton, les favelas de les quals s'escapà Pelé i arriba fins als barris de Marsella d'on emergí Zidane, recorre les arrels populars d'aquest esport i denuncia la indústria que han creat les multinacionals, els diners i la FIFA.

> IMATGES QUE PARLEN



“Maus”, la memòria de l'horror

Josep Estivill

El dissenyador gràfic nord-americà Art Spiegelman és l'autor d'un impressionant còmic, “Maus. Relat d'un supervivent”, on recrea les doloroses vivències de la seva família durant els anys de l'ocupació nazi a Polònia. Per aquesta obra, escrita i dibuixada al llarg de molts anys, va rebre merescudament el prestigiós Premi Pulitzer el 1992 i avui dia és considerat un dels millors còmics del segle XX.

A “Maus”, el protagonista, el propi Art, descobreix que el seu pare havia estat pres en un camp de concentració i decideix recuperar-ne la memòria. Agafa un quadern de notes i una gravadora i comença a enregistrar el record de les seves vivències. Unes vivències que comencen a l'època de joventut i que recorren paral·leles a les convulsions polítiques i socials de la Polònia dels anys trenta i quaranta: l'ascens social en el món del comerç i de la comunitat jueva i, després, l'esperit de supervivència durant la deportació i l'internament en el camp de concentració i, encara més enllà, de resistència fins al moment present quan ja s'ha instal·lat als Estats Units. El text no cau mai en la sensibleria, el morbo ni la impudícia. Sobta aquesta discreció (o no).

El dibuixant empra peculiars recursos gràfics, com la representació de tots els personatges amb estilitzades formes animals de diferents espècies: els jueus són dibuixats com a rates, els nazis com a gats, els polonesos com a porcs, els nord-americans com a goscos, etc. Això li dona, potser, un aspecte més literari a l'obra, com si els personatges representessin estereotips ètnics més que caràcters individuals. La profunditat de les intencions de l'autor es reflecteixen en els aspectes de tipus psicològic, en l'anàlisi de les seqüeles que deixa la vivència de l'horror en les víctimes i en la seva relació amb tercers persones, com pot veure's en el suïcida de la seva mare.

Un dels còmics més elogiats dels darrers anys. Umberto Eco va escriure després de llegir-lo: la veritat és que “Maus” és un llibre que no es pot deixar, ni tan sols per anar a dormir. Quan dos dels ratolins parlen d'amor en comú; quan pateixen, ploren. Poc a poc, a través d'aquest relat format de patiment, humor i els desafiaments quotidians de la vida, un es queda atrapat pel llenguatge d'una antiga família de l'Est d'Europa i és arrossegat pel seu ritme suau i hipnòtic. I quan acaba “Maus” se sent trist per haver abandonat aquest món màgic.

Revistes



UTOPIA I REALITAT
Butlletí de la Secció Sindical de CGT a Transports de Barcelona, Via Laietana 18, 9è, 08003 Barcelona, www.cgtbus.com / info@cgtbus.com
Catalunya. Juliol-Agost de 2007



TRABAJA YA... REVIENTA
Butlletí de la CGT al Sector Aeri a nivell d'Estat espanyol, www.usuarios.lycos.es/cgtmla / cgt_barajas@hotmail.com



DIRECTA
Setmanari de comunicació alternativa, l'actualitat dels moviments socials, www.setmanaridirecta.info / directa@setmanaridirecta.info



SOLIDARIDAD OBRERA
Número especial 100 anys de premsa obrera, òrgan de la CNT, Joaquim Costa, 34 entresòl, 08001 Barcelona, www.soliobrera.org